

說明書

博世智能門鎖
EL800V / EL800VF



重要注意事項



請仔細閱讀使用說明書！它包含有本產品使用和保養的重要信息。

- 請勿將此產品直接暴露在戶外環境下。
- 請勿自行安裝、拆卸門鎖，以免出現不必要的損失。
- 請勿用硬物或重物敲擊門鎖。
- 請勿用水或其他溶劑（如汽油或含苯類成分的液體）擦拭門鎖，以防引起電路短路、門鎖老化、外觀瑕疵等問題。
- 門鎖初始密碼是1234567890，正常使用時，請及時添加用戶、定期更換密碼；請勿設置連續數字密碼，如123456、345678等，以防密碼洩漏。
- 產品使用過程中出現低電量告警時，請及時更換電池。
- 如產品無法正常響應，建議將智能鎖底部應急供電，通過重啟按鍵重啟設備。
- 請勿將智能鎖安裝在強磁、強電環境中，否則產品可能會無法正常使用或功能異常。
- 開門時，請注意確認門鎖已可靠關閉。
- 應急鑰匙需放在室外安全位置，如車內、辦公室等。
- 門鎖安裝、鑰匙遺失或設備運行異常等狀況下，請撥打客服熱線獲取支持。



智能鎖附近請勿存放或使用易燃、易爆物品，如煤氣、塗料、汽油、酒精等，以防引起爆炸及火災的發生。

任何由用戶或第三方引起的不當安裝、調試、維修或使用未經本公司授權的第三方配件引起的產品損壞/損毀，用戶信息洩漏、財產損失和人身傷害，本公司不予承擔責任。

因產品功能和質量提升而進行功能和設計上的更改恕不另行單獨通知。

產品說明

室外鎖結構簡介

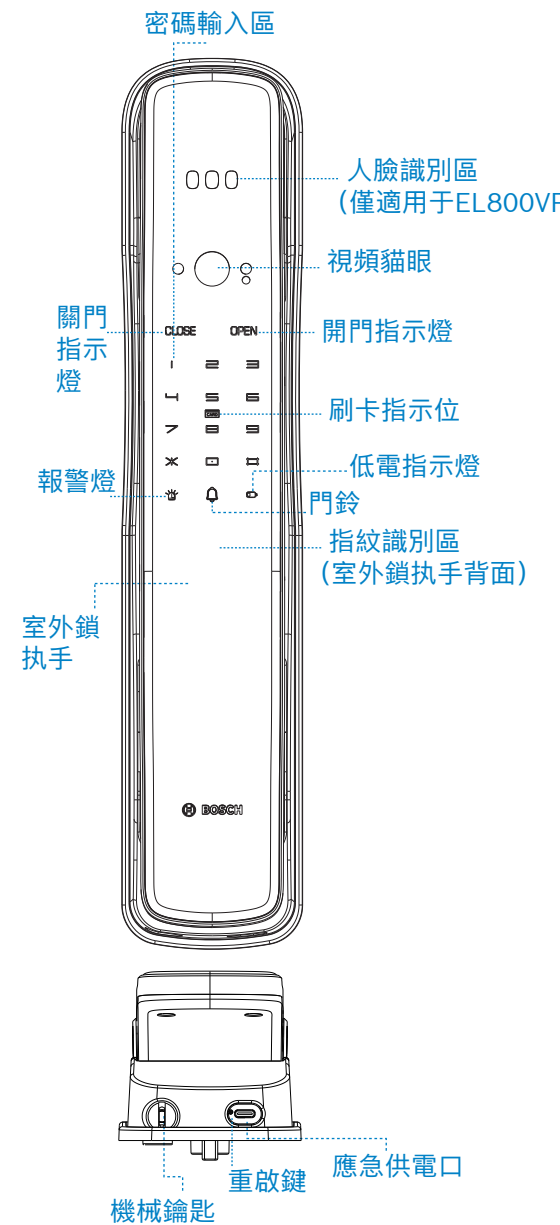

室內鎖及鎖體結構簡介

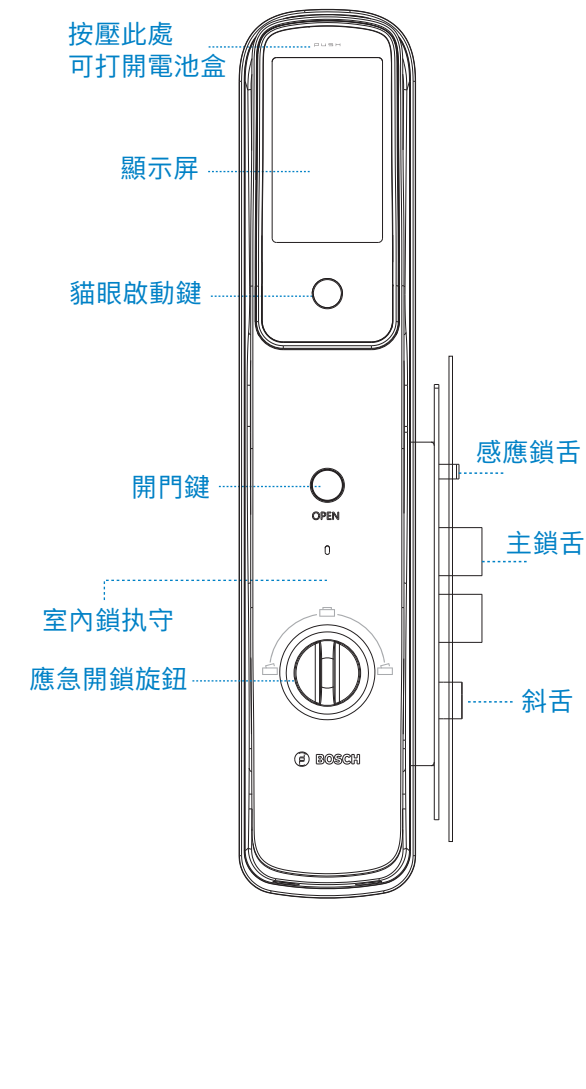

產品規格

室外鎖尺寸: 77.5(D) x 83.5 (W) x 412 (H) mm

室內鎖尺寸: 73 (D) x 81.5 (W) x 410.5 (H) mm

工作溫度: -20°C~+60°C

工作濕度: 15~93% RH, 無冷凝

解鎖人臉儲存數量:	
解鎖指紋儲存數量:	共300個用戶 管理員5個, 普通用戶295, 人臉用戶最多100張 (僅適用於EL800VF) 指紋用戶最多100枚。
解鎖密碼儲存數量:	
解鎖智能卡儲存數量:	

支持機械鑰匙解鎖

產品標準: GA374-2019《電子防盜鎖》B級
CMIIT ID: 24J318SS0003

配件清單

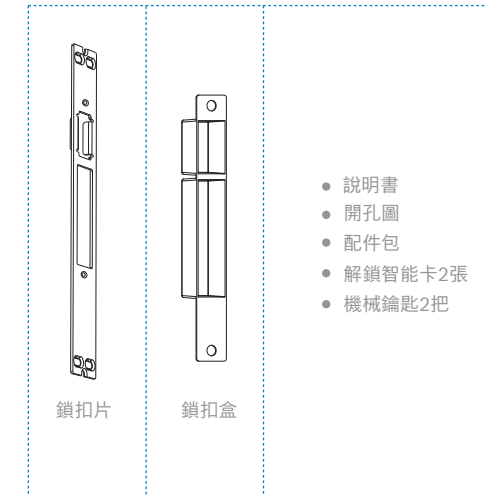

安裝展開圖

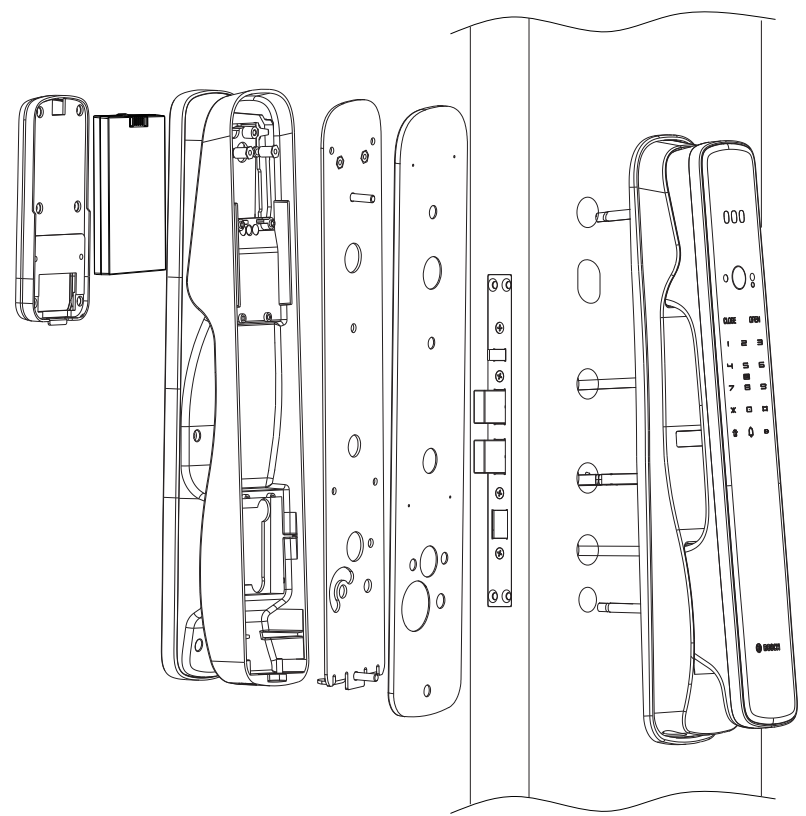

安裝說明

1.開向調節

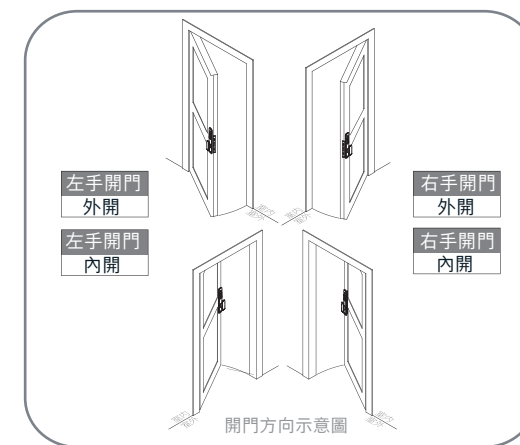

鎖體開向調節

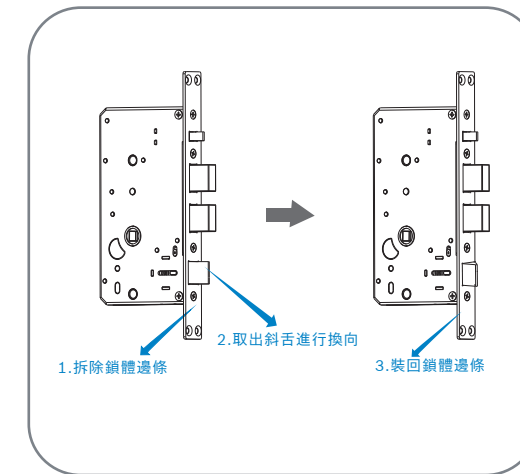

2.安裝方法

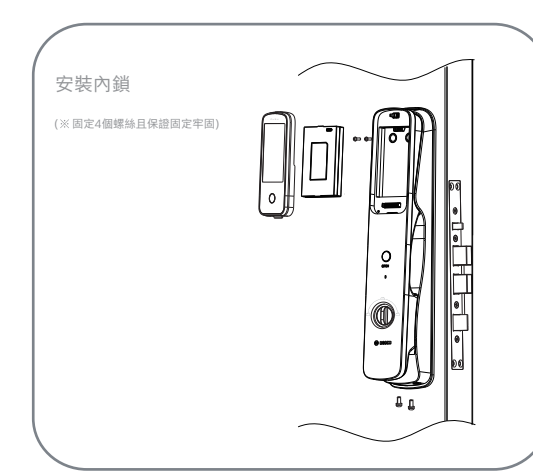
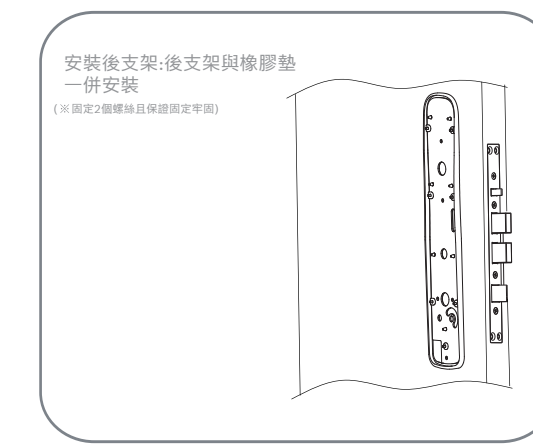
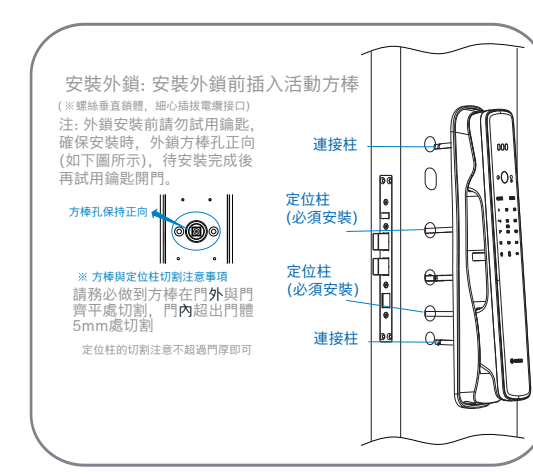
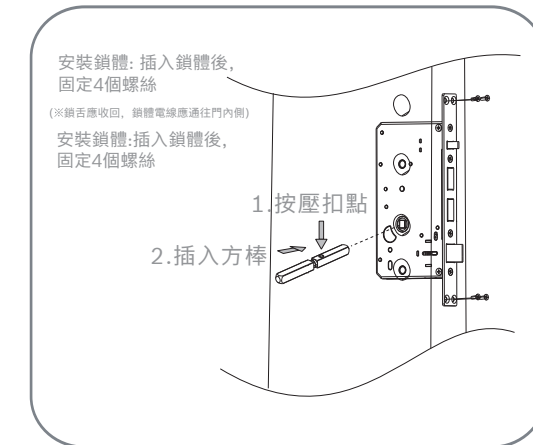
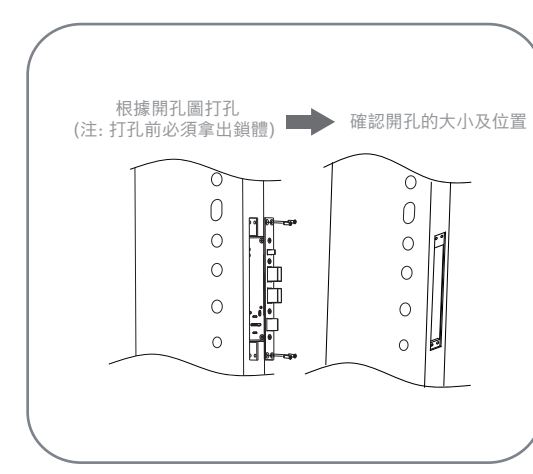
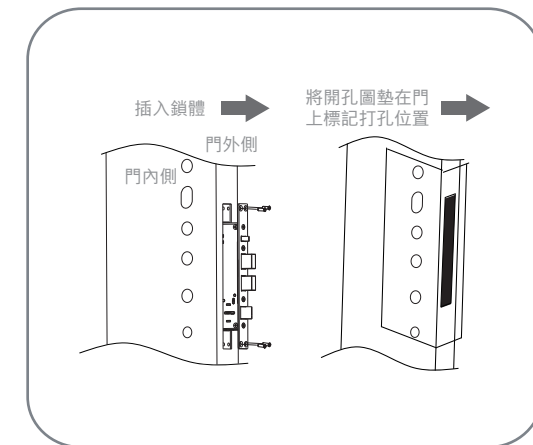



博世 (上海) 智能科技有限公司
Bosch (Shanghai) Smart Life Technology Ltd.

鐘石科技股份有限公司 (台灣區總經銷)
郵編: 248016
網址: www.elock.tw
客服專線: (02)-2700-2800
服務時間: 09:00-18:00 (週一至週五)

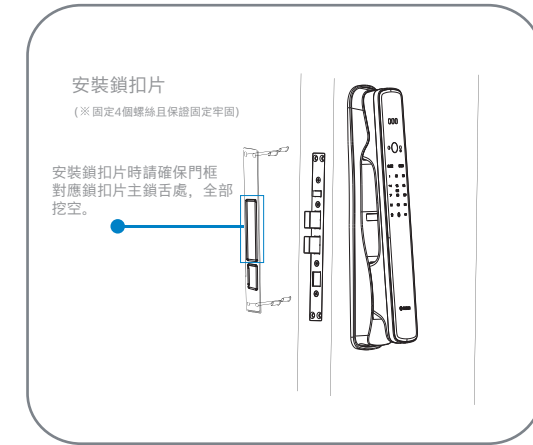

安裝後確認事項
1. 設置密碼、指紋、人臉 (人臉識別解鎖功能僅適用於EL800VF)、智能卡後確認已登記信息是否能夠開啟門鎖(含機械鑰匙)。
2. 安裝完成後, 開關門測試至少3次。

使用前注意事項
1. 請立即啟用新管理員信息, 並建議定期更改密碼。
2. 使用前請仔細閱讀說明書, 熟練掌握重要的功能。

功能操作

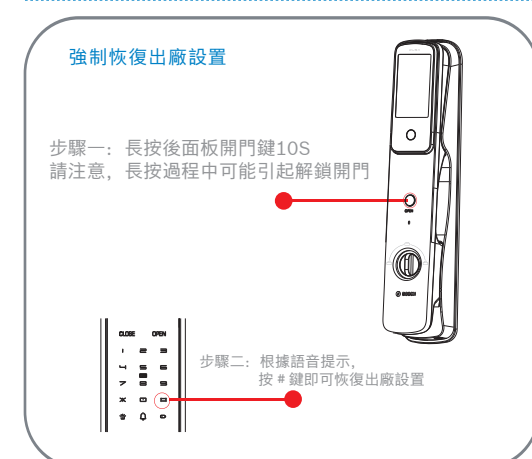
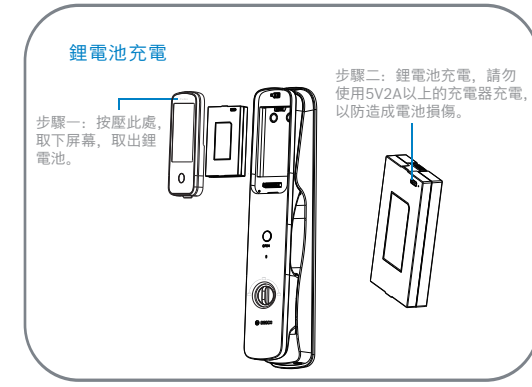
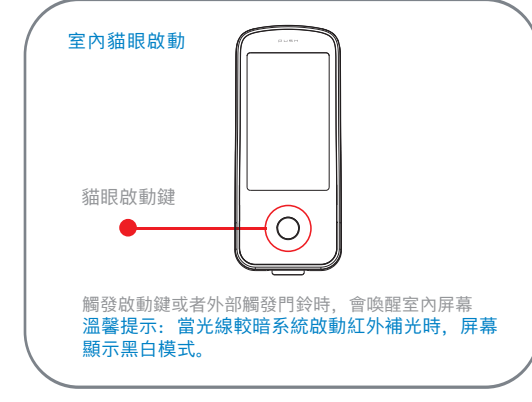

功能操作

初始功能
初始密碼: 1 2 3 4 5 6
密碼可註冊6-10位, 虛位密碼最高16位, 真實+虛位一起16位。
“*”號鍵為返回鍵, “#”號鍵為確認鍵。
管理員信息涵蓋管理員密碼、管理員指紋、管理卡。

功能	操作	具體描述
錄入管理員		觸摸鍵盤喚醒系統, 按“*”鍵, 在按“#”鍵, 根據語音提示引導; 輸入初始密碼 (如已更改, 請輸入更改後的管理員密碼或指紋或卡), 按“#”鍵確認; 再按“1”, 按“1”, 錄入管理員。 管理員指紋錄入: 錄入五遍指紋, 添加成功。如操作失敗, 請重新錄入。 管理員密碼錄入: 輸入“新密碼”, 按“#”鍵確認; 再次輸入“新密碼”, 按“#”鍵確認。 管理員卡錄入: 刷卡一次, 添加成功。管理員編號: 001-005。
修改管理員		觸摸鍵盤喚醒系統, 按“*”鍵, 在按“#”鍵, 根據語音提示引導; 輸入管理員信息, 按“#”鍵; 再按“1”, 按“2”, 輸入管理員編號“001-005”, 按“#”鍵; 輸入新的管理員信息。
刪除管理員		觸摸鍵盤喚醒系統, 按“*”鍵, 在按“#”鍵, 根據語音提示引導; 輸入管理員信息, 按“#”鍵; 再按“1”, 按“3”, 輸入管理員編號“001-005”, 按“#”鍵; 確認刪除按“#”鍵; 取消刪除按“*”鍵。 注: 進入主菜單的管理員不可刪除。例如: 用001號管理員指紋驗證進入主菜單, 那001號管理員指紋不能被單獨刪除, 只能恢復出廠設置清除。
恢復出廠設置		觸摸鍵盤喚醒系統, 按“*”鍵, 在按“#”鍵, 根據語音提示引導; 輸入管理員信息, 按“#”鍵; 再按“3”, 按“4”, 確認恢復出廠按“#”鍵, 取消按“*”鍵。
普通用戶設置	錄入普通用戶	觸摸鍵盤喚醒系統, 按“*”鍵, 在按“#”鍵, 根據語音提示引導; 輸入管理員信息, 按“#”鍵; 再按“2”, 按“1”, 錄入普通用戶。 普通用戶指紋錄入: 錄入五遍指紋, 添加成功。如操作失敗, 請重新錄入。 普通用戶密碼錄入: 輸入“新密碼”, 按“#”鍵確認; 再次輸入“新密碼”, 按“#”鍵確認。 普通用戶卡錄入: 刷卡一次, 添加成功。普通用戶編號: 006-300。

功能	操作	具體描述
普通用戶	修改普通用戶	觸摸鍵盤喚醒系統, 按“*”鍵, 在按“#”鍵, 根據語音提示引導; 輸入管理員信息, 按“#”鍵; 再按“2”, 按“2”, 輸入普通用戶編號“006-300”, 按“#”鍵; 輸入新的普通用戶信息。
普通用戶設置	刪除普通用戶	觸摸鍵盤喚醒系統, 按“*”鍵, 在按“#”鍵, 根據語音提示引導; 輸入管理員信息, 按“#”鍵; 再按“2”, 按“3”, 按類型刪除按“1”, 按類型刪除按“2”, 刪除全部按“3”。 按編號刪除: 輸入普通用戶編號“006-300”, 按“#”鍵, 確認刪除按“#”鍵, 取消按“*”鍵。 按類型刪除: 刪除全部指紋按“1”, 刪除全部卡按“2”, 刪除全部密碼按“3”。 刪除全部: 按“3”。
普通用戶設置	錄入人臉 (僅適用於EL800VF)	觸摸鍵盤喚醒系統, 按“*”鍵, 在按“#”鍵, 根據語音提示引導; 輸入管理員信息, 按“#”鍵; 再按“2”, 按“4”, 錄入人臉按“1”, 刪除全部人臉按“2”。 人臉編號: 006-300。
普通用戶設置	驗證模式設置	觸摸鍵盤喚醒系統, 按“*”鍵, 在按“#”鍵, 根據語音提示引導; 輸入管理員信息, 按“#”鍵; 再按“3”, 按“1”, 單一模式按“1”, 組合模式按“2”。
普通用戶設置	系統設置	人體感應設置 (僅適用於EL800VF) 觸摸鍵盤喚醒系統, 按“*”鍵, 在按“#”鍵, 根據語音提示引導; 輸入管理員信息, 按“#”鍵; 再按“1”近, 再按“1”中, 再按“1”遠, 再按“1”關閉。 注: 系統默認是“中”。
普通用戶設置	語言音量設置	觸摸鍵盤喚醒系統, 按“*”鍵, 在按“#”鍵, 根據語音提示引導; 輸入管理員信息, 按“#”鍵; 再按“3”, 按“3”, 中文按“1”, 英文按“2”, 音量低按“3”, 音量大按“4”。

功能	操作	具體描述
系統設置	智能配網 (僅適用於EL800VF)	在相應的應用商店中搜索並下載塗鴉智能手機APP; 或使用塗鴉智能微信小程序。 確保手機藍牙處於打開狀態後, 打開塗鴉智能APP或微信小程序。 開啟智能配網: 觸摸鍵盤喚醒系統, 按“*”鍵, 再按“#”鍵, 根據語音提示引導, 輸入管理員信息, 按“#”, 再按“4”, 按“1”。
系統設置	智能配網 (僅適用於EL800VF)	根據APP或小程序提示完成配網操作, 具體APP或小程序使用指南請掃描二維碼。 關閉智能配網: 觸摸鍵盤喚醒系統, 按“*”鍵, 再按“#”鍵, 根據語音提示引導, 輸入管理員信息, 按“#”, 再按“4”, 按“2”。

* 網路服務由塗鴉智能提供, 用戶可按需選擇是否開啟此功能。功能詳情和隱私政策請參閱塗鴉智能APP《服務協議》和《隱私政策》。
當網路不正常時, 門鎖聯網功能可能出現異常, 用戶可在客戶端檢查網路連線狀態。

異常處理

問題	解決方法
雷達不工作	1. 設備採用人體感應設置觸發人臉識別解鎖, 系統在上一次開門成功後, 需要間隔15秒後方可重新啟動人體感應設置。 2. 在驗證成功主鎖舌收回狀態下, 雷達不工作。

開門方式

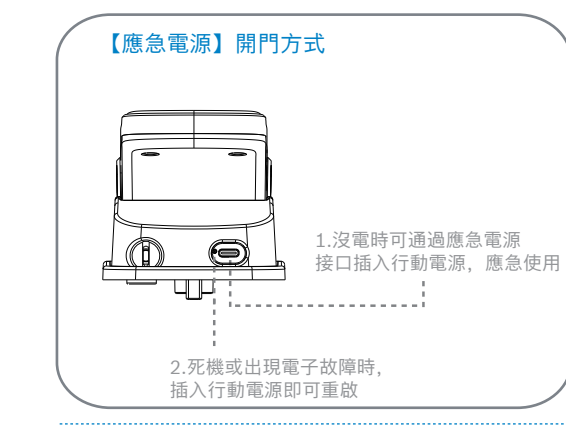
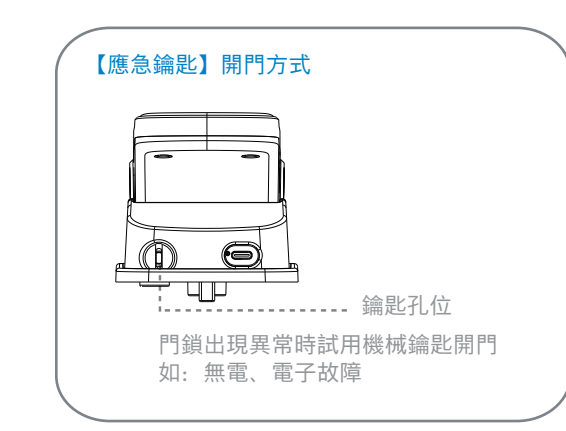
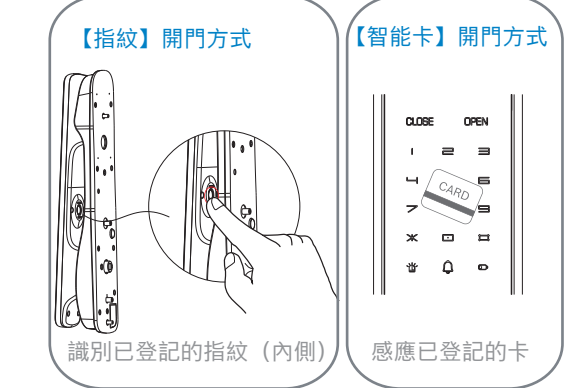
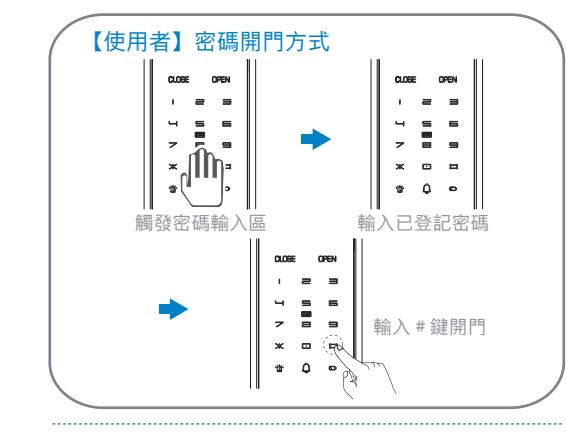
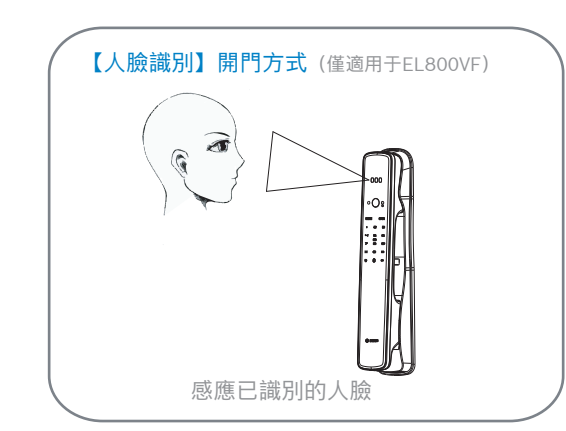

報警及常見功能

侵入/破損報警
面板防撬報警: 前面板被撬發出警報。
3分鐘系統鎖定
累計驗證錯誤5次系統鎖定, 本產品會自動鎖定3分鐘。

產品標準

該系列智能鎖執行如下現行標準:
GA374-2019
《電子防盜鎖》

國家通訊安全委員會 (NCC) 警告

取得審驗證明之低功率射頻器材, 非經核准, 公司、商號或使用者均不得擅自變更頻率、加大功率或變更原設計之特性及功能。低功率射頻器材之使用不得影響飛航安全及干擾合法通信; 經發現有干擾現象時, 應立即停用, 並改善至無干擾時方得繼續使用。前述合法通信, 指依電信管理法規定作業之無線電通信。低功率射頻器材須忍受合法通信或工業、科學及醫療用電波輻射性電機設備之干擾。

電池保養

1. 鋰電池出廠電量是40%-60%, 首次使用請及時給鋰電池充電。
2. 充電指示燈: 充電中顯示紅燈, 充滿電顯示藍燈。
3. 請勿使用5V2A以上的充電器充電, 以防造成電池損傷。

本產品經NCC驗證合格

本表格依據S J/T11364 的規定編制。
○ 表示該有害物質在該部件所有均質材料中的含量均在GB/T26572-2011規定的限量要求以下。
× 表示該有害物質至少在該部件的某一均質材料中含量超出GB/T26572-2011規定的限量要求。
此標誌指指期限(十年), 電子電器產品中的有害物質在正常使用條件下不會發生外洩或突變, 用戶使用該電子信息產品不會對環境造成嚴重污染或對其人身、財產造成嚴重損害的期限。

保修和服務

友情提示
如果您的智能鎖出現異常現象, 可聯繫您的銷售商或致電客服電話。在上門服務前請提供下列信息: 詳細的地址和電話號碼。故障描述、購買及收貨日期、產品型號、產品編號、上述信息有助於更好的為您提供服務, 同時也可以為您省不必要的開支。

保修說明

1. 根據《中華人民共和國消費者權益保護法》和《中華人民共和國消費者權益保護法》規定執行。
2. 保修服務只限於用戶按本產品說明書正常使用情況下出現的產品質量問題。但因以下任何一種情況造成的產品損壞或損毀不適用保修:
1. 由不可抗力造成的損壞;
2. 由水導致的化學和電化學作用和/或由異常環境條件引起的損壞;
3. 由時間原因導致的電池電量損耗和衰減;
4. 由操作不當或產品與不合適物質接觸而造成的產品損壞, 包括功能損壞和外觀損壞;
5. 非博世 (上海) 智能科技有限公司責任的運輸損壞、錯誤安裝和組裝、誤用、不當心或未遵守操作或組裝指導而導致的機械故障/問題;
3. 非博世 (上海) 智能科技有限公司的正品;
4. 由未經博世 (上海) 智能科技有限公司授權的人員進行維修或處理而造成的機器問題;
5. 產品安裝的配件、輔助部件或附件為非博世 (上海) 智能科技有限公司的原裝配件而造成的產品問題;
6. 其它人為原因導致的產品損壞;
7. 無有效保修卡、有效發票或購買憑證, 且產品銘牌、SN條碼、防偽標籤被撕掉或被損壞, 模糊不清, 導致無法識別產品是否為正品或在保修期內的。

有害物質含量表

部件名稱	有害物質					
	鉛 (Pb)	汞 (Hg)	鎘 (Cd)	六價鉻	多環芳烴	多溴聯苯醚
軟件附件	×	○	○	○	○	○
外觀附件	○	○	○	○	○	○
PCB附件	×	○	○	○	○	○
網線附件	○	○	○	○	○	○
指紋識別附件	○	○	○	○	○	○
電源線附件	○	○	○	○	○	○
鎖芯附件	×	○	○	○	○	○
鎖頭附件	×	○	○	○	○	○
馬達附件	○	○	○	○	○	○

產品保固卡

本產品自購買日期起 (以發票為準), 整體保固1年。按照下列保固條款, 公司將為持卡人用戶提供免費保固服務。
維修時, 請務必攜帶本保固卡原件和購買發票, 並隨產品一起提供給銷售商, 否則將不能獲得保固服務。如產品保固卡和購買發票若經擅自塗改或竄改, 將無法獲得保固服務。

服務保障

服務熱線 02-2700-2800
一年保固, 終身服務

以下資訊由零售商填寫

安裝日期	經銷商	負責人	電話	地址